

Benutzerhandbuch

EV DC Charger

HEVDC-(12,25)S2C5



Hinweis zum Urheberrecht

- Copyright© 2024 Qingdao NaHui Intelligent Technologies Co.,Ltd. Alle Rechte vorbehalten.
- Die Beschreibung in diesem Dokument kann vorausschauende Aussagen zu Finanz- und Betriebsergebnissen, Produktportfolio, neuen Technologien, Kenntnissen und Merkmalen des Produkts enthalten. Mehrere Faktoren könnten zu Unterschieden zwischen den tatsächlichen Ergebnissen und den in den Vorhersageaussagen ausgedrückten oder implizierten Ergebnissen führen. Die Beschreibung in diesem Dokument dient daher nur als Referenz und stellt weder eine Bestätigung noch eine Annahme dar. Qingdao NaHui Intelligent Technology Co., Ltd. kann die Informationen jederzeit ohne vorherige Ankündigung ändern.

Inhaltsverzeichnis

Übersicht	3
Kapitel 1 Sicherheitshinweise	4
Kapitel 2 Vorstellung des Produkts	6
2.1 Modellbezeichnung	6
2.2 Beschreibung	7
2.3 Produktausführung	7
2.4 Bedeutung der Warnaufkleber	8
2.5 Standardanwendung	9
Kapitel 3 Anforderungen an den Standort	11
Kapitel 4 Installation und Anschluss des Systems	13
Kapitel 5 Bedienung	13
5.1 LED-Statusanzeige	13
5.2 Haier Smart Cube App Download und Login	14
5.3 RFID -Karte einlesen	15
5.4 Verwendung der Ausrüstung	15
5.4.1 Appgesteuertes oder RFID-kartenbasiertes Laden (empfohlen)	16
5.4.2 Unauthentifzierter Lademodus	17
5.4.3 Ladevorgang stoppen	17
5.5 Sonstige Einstellungen in der Haier Smart Cube	18
Kapitel 6 Routinewartung	18
Kapitel 7 Anhang	18
7.1 Technische Parameter	18

Übersicht

Einleitung



Dieses Dokument enthält grundlegende Informationen zum HEVDC-12S2C5 und HEVDC-25S2C5 (nachfolgend „EV DC Charger“) sowie zu deren Netzwerkkonfiguration, Betrieb und Wartung.

Zielgruppe

Dieses Dokument richtet sich an Endkunden und Installateure.

Bedeutung der Symbole

In diesem Dokument werden im Zusammenhang mit Sicherheitshinweisen und wichtigen Informationen ggf. die folgenden Symbole verwendet. Machen Sie sich vor Installation und Betrieb mit den Symbolen und deren Bedeutung vertraut.

Symbol	Bedeutung
 GEFAHR	Gefahr. Nichtbeachtung kann zum Tod oder zu schweren Verletzungen führen.
 WARNUNG	Warnung. Nichtbeachtung kann zu schweren Verletzungen oder Sachschäden führen.
 VORSICHT	Vorsicht. Nichtbeachtung kann zu Sachschäden führen.
Tipps	Wichtige Information und/oder zusätzlicher Tipp für den Betrieb.

Kapitel 1 Sicherheitshinweise

Grundlegende Informationen

- Machen Sie sich vor der Installation, dem Betrieb und der Wartung mit diesem Dokument vertraut.
- Hinweise der Kategorien „Gefahr“, „Warnung“ oder „Vorsicht“ in diesem Handbuch gelten zusätzlich zu allen Sicherheitshinweisen.
- Das Unternehmen haftet nicht für Sachschäden oder Verlust von Eigentum aus folgenden Gründen:
- Nichteinholung einer behördlichen Genehmigung.
- Die Installationsumgebung entspricht nicht den internationalen, nationalen bzw. lokalen Anforderungen.
- Nichtbeachtung der vor Ort geltenden Gesetze, Vorschriften und Normen bei Betrieb oder Wartung des Systems.
- Der Aufstellungsort entspricht nicht den Anforderungen des Systems.
- Nichtbeachtung der Anweisungen und Sicherheitshinweise in diesem Dokument.
- Nichtbeachtung der Warnaufkleber auf Systemkomponenten oder Hilfsmitteln.
- Fahrlässiger unsachgemäßer Betrieb oder vorsätzliche Beschädigung.
- Schäden, die durch Austauschen unserer Komponenten durch Sie oder Dritte entstanden sind.
- Schäden am System, die dadurch entstanden sind, dass der Kunde oder Dritte nicht das im Lieferumfang enthaltene Zubehör bzw. zusätzlich erworbenes Zubehör mit denselben Spezifikationen für die Installation verwendet haben.
- Schäden am System aufgrund unsachgemäßer Handhabung wie Demontage, Austausch oder Veränderung des Software-Codes ohne vorherige Genehmigung.
- Schäden am System aufgrund höherer Gewalt (z. B. Krieg, Erdbeben, Feuer, Sturm, Blitzschlag, Überschwemmung, Erdbeben usw.)
- Schäden, die entstanden sind, weil aufgrund der natürlichen Umgebung oder externer Leistungsparameter die Standard-Anforderungen des Systems bei laufendem Betrieb nicht eingehalten werden konnten (z. B. zu hohe oder zu niedrige Betriebstemperatur).
- Diebstahl des Systems.
- Schäden am System nach Ablauf der Gewährleistungsfrist.

Sicherheitsanforderungen

GEFAHR

- Setzen Sie das System nicht über längere Zeit hohen Temperaturen oder Wärmequellen (z. B. Zündquellen oder Heizung) aus.
- Das System darf nicht mit Wasser, Alkohol oder Öl gereinigt bzw. in Berührung gebracht werden, andernfalls kann es zu Leckstrom kommen oder die Batteriemodule können undicht werden.
- Es darf keine Flüssigkeit in den Ladestecker oder in die Steckdose gelangen.
- Nicht mit Gewalt auf das System einwirken (keine Stöße, Schläge usw.). Bei einem Unfall ist das System sofort abzuschalten und der Händler/Installateur zu verständigen. Das System muss von einer ausgebildeten Fachkraft untersucht und beurteilt werden, bevor es weiter betrieben wird.
- Ein im Freien installiertes System darf nicht bei Wetterextremen betrieben werden (z. B. Starkregen oder Schneesturm usw.).
- Stecken Sie keine Finger oder scharfe Gegenstände in das System.

WARNUNG

- Der Kühler ist heiß, wenn das Gerät in Betrieb ist. Berühren Sie ihn nicht.
- Ziehen Sie den Ladeanschluss nicht ab.
- Bitte platzieren Sie den Ladestecker und das Ladekabel an einem dafür vorgesehenen Ort, um Verunreinigungen oder Feuchtigkeit auf dem Ladestecker oder eine Beschädigung des Ladesteckerkabels durch Quetschungen durch schwere Gegenstände wie Fahrzeuge zu vermeiden.

VORSICHT

- Verwenden Sie kein defektes System. Wenn das System ungewöhnlich aussieht, kontaktieren Sie Ihren Händler/Installateur.
- Schließen Sie ausschließlich Kabel und Adapter an, die für die Installation des Systems erforderlich sind.
- Verwenden Sie das System ausschließlich zum Aufladen Ihres Fahrzeugs.
- Verwenden Sie keinen privaten Generator als Stromquelle für das System.
- Systemkomponenten dürfen nicht gewaltsam verbogen werden.
- Beim Einsatz in Wohngebäuden werden CO₂-Feuerlöscher und ABC-Löschpulver empfohlen.
- Wenden Sie sich bitte umgehend an Ihren Händler/Installateur, wenn das System nicht geladen werden kann.
- Die beim Betrieb des Systems auftretenden Funkwellen können die Funktion implantierbarer oder persönlicher medizinischer Geräte, wie Herzschrittmacher, implantierbare Defibrillatoren, Hörhilfen usw., beeinträchtigen. Informieren Sie sich vor Inbetriebnahme des Systems beim Hersteller des Medizinproduktes über die Anwendungseinschränkungen.

Das System darf nicht mit Folgendem verbunden werden:

- Systemen der öffentlichen Infrastruktur
- Notfallmedizinischer Ausrüstung
- Aufzügen und anderen Kontrollgeräten
- Anderen Systemen von kritischer Bedeutung

Kapitel 2 Vorstellung des Produkts

2.1 Modellbezeichnung

- Der EV DC Charger wird in den folgenden Ausführungen angeboten:
- HEVDC-12S2C5
- HEVDC-25S2C5

Abb. 1-1 Modellbeschreibung (Beispiel)

HEVDC-12S2C5

S/N	Definitionen	Beschreibung
1	Markenname	Haier
2	Typ des Ladegeräts	EVDC: DC-Ladegerät
3	Leistungsbereich	12: 12.5kW; 25: 25kW
4	Stecker-Typ	S2: CCS2, d.h. IEC62196-1 Konfiguration FF, ein europäischer Standard-DC-Ladestecker
5	Länge des Ladeanschlusskabels	C: Kabel; 5: 5m Länge

2.2 Beschreibung





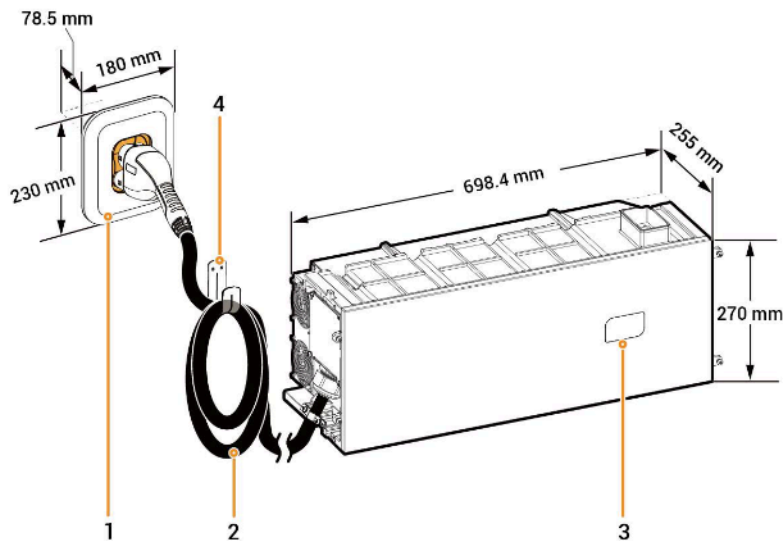

Das EV DC-Ladegerät ist ein bidirektionales DC/DC-Lade- und Entladesystem, das mit unseren Energieregler sowie Batteriepack-Batterien zum Laden und Entladen der Batterien von Elektrofahrzeugen verwendet werden kann.

2.3 Produktausführung



S/N	Beschreibung
1	Ladesteckerhalterung zur Aufnahme des Ladesteckers
2	Kabel für den Ladeanschluss
3	Lesebereich für RFID-Karten
4	Kabelhalterung für Ladekabel

2.4 Bedeutung der Warnaufkleber

Symbol	Definition
	Gefahr! Hochspannung Im eingeschalteten Zustand steht das Gerät unter Hochspannung. Öffnen Sie das Gehäuse nicht, wenn das Gerät in Betrieb ist. Jegliche Wartungs- oder Instandhaltungsarbeiten müssen von geschulten und qualifizierten Elektrofachkräften durchgeführt werden.
	Warnung! Lebensgefahr. Von diesem System gehen nach dem Betriebsstart potenziell Gefahren aus. Achten Sie beim Betrieb des Geräts auf ausreichenden Schutz.
	Einige interne Komponenten entladen sich nach Abschalten des Systems erst nach einer gewissen Zeit. Warten Sie wie auf der Kennzeichnung angegeben 5 Minuten bis sich das System vollständig entladen hat.
	Warnung! Verbrennungsgefahr. Die Oberfläche des Systems ist heiß. Das Berühren des Systems während des Betriebs kann zu Verbrennungen führen.
	Bitte beachten Sie die Anleitung zum Betrieb des Systems.
	Erdungspunkt

2.5 Typische Vernetzungen

(PV) Speicher- und Lade-Netzwerk

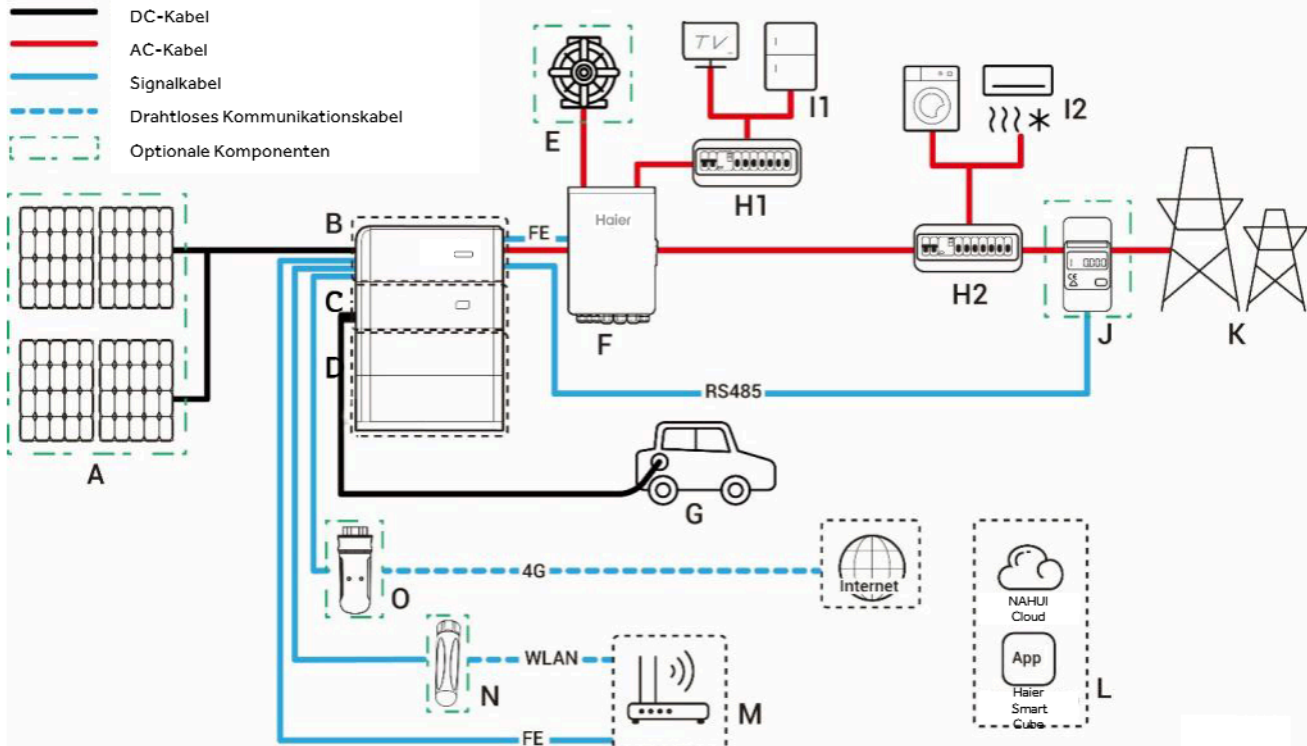

- | | | |
|--|---|-------------------------------------|
| A. Sonnenkollektor | B. Energy Controller | C. EV DC Ladegerät |
| D. Batterie | E. Dieselgenerator | G. Fahrzeug |
| H1. Backup-Verteilertafel | F. Gateway | H2. Unterverteiler ohne Ersatzstrom |
| I1. Elektrische Geräte mit Ersatzstrom | I2. Elektrische Geräte ohne Ersatzstrom | |
| J. Power sensor | K. Stromnetz | L. Haier Smart Cube App |
| N. Antenne | O. CommMod | M. Router |

Tipps

- „J“ dient der Datenerfassung am Netzanschlusspunkt und ermöglicht eine Nulleinspeisung. Um einen Teil des Hauses mit Netzersatzstrom zu versorgen, kann „J“ unkonfiguriert bleiben. Für teilweisen Netzersatzstrom und Steuerung der Nulleinspeisung werden „J“ konfiguriert.
- Als Backup-Energiequelle für langfristige Off-Grid-Anwendungen kann der Dieselgenerator zusammen mit dem Gateway für einen reibungslosen Übergang zwischen PV-, Speicher- und Dieselstromerzeugung sorgen.
- Empfohlen wird eine Kommunikation mit dem Wechselrichter über WLAN oder FE. Nutzer des CommMod müssen ihr 4G-Datenvolumen nach 2 Jahren aufstocken.

PV- und Ladestromvernetzung

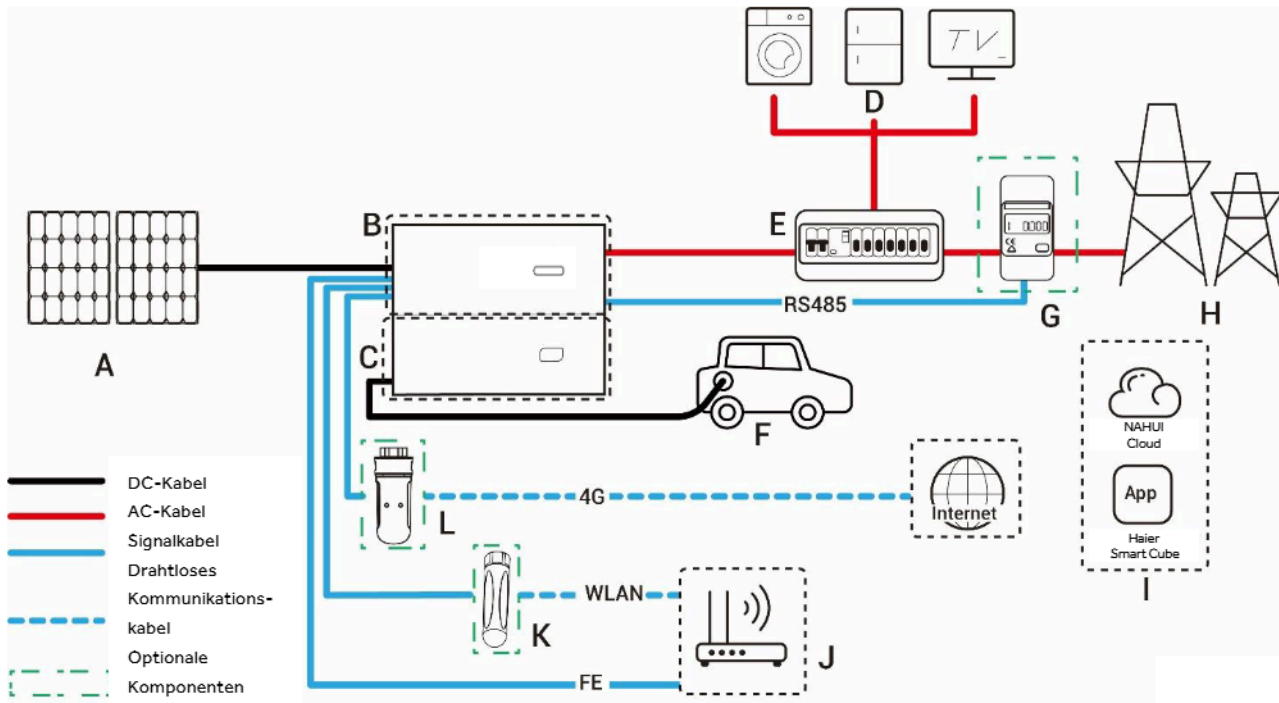

- | | | |
|---------------------------|-------------------------|--------------------|
| A. Sonnenkollektor | B. Energy Controller | C. EV DC Ladegerät |
| D. Stromversorgungsgeräte | E. Zählerschrank | F. Fahrzeug |
| H. Stromnetz | I. Haier Smart Cube App | J. Router |
| L. CommMod | | K. Antenne |
| | | G. Power sensor |

Tipps

Es wird empfohlen, FE und WLAN als Kommunikationsmethoden zu verwenden. Nach der Einrichtung neuer Systeme müssen die Nutzer nach 2 Jahren ihren eigenen 4G-Datenvolumen für CommMod aufstocken.

Kapitel 3 Anforderungen an den Standort

Tipps

Voraussetzung für die Gewährleistung ist, dass das System ordnungsgemäß und für den dafür vorgesehenen Verwendungszweck entsprechend der Betriebsanleitung installiert wurde.

Anforderungen an die Installationsumgebung

- Das System darf nicht in staubigen, entzündlichen, explosionsgefährdeten oder korrosiven Umgebungen installiert werden.
- Das System darf keinem direkten Sonnenlicht, Regen, Feuchtigkeit, Schnee oder Staub ausgesetzt werden. Das System muss an einem geschützten Ort installiert werden. In Gebieten mit erhöhtem Risiko für Naturkatastrophen wie Überschwemmungen, Erdbeben, Erdbeben oder Orkane müssen bei der Installation des Systems vorbeugende Maßnahmen getroffen werden.
- Das System darf nicht in Umgebungen mit starken elektromagnetischen Störungen installiert werden.
- Stellen Sie sicher, dass Temperatur und Luftfeuchtigkeit am Aufstellungsort den Anforderungen des Systems entsprechen.
- Das System sollte in einem Gebiet installiert werden, das mehr als 500 m von korrosiven Umgebungsbedingungen entfernt ist, die zu Salz- oder Säureschäden führen können (z. B. Küsten, Wärmekraftwerke, Chemiewerke, Schmelzwerke, Kohlewerke, Gummifabriken und Galvanikbetriebe).

Anforderungen an den Installationsort

- Das System muss waagrecht montiert werden.
- Das System muss außerhalb der Reichweite von Kindern installiert werden.
- Installieren Sie das Gerät nicht in Bereichen, in denen Feuer oder Feuchtigkeit herrscht (einschließlich, aber nicht beschränkt auf Küchen, Vorratskammern, Bäder, Duschen, Waschräume usw.).
- Halten Sie das Gerät von Orten fern, an denen täglich gearbeitet und gelebt wird (z. B. Wohnzimmer, Schlafzimmer, Studios, Aufenthaltsräume, Arbeitszimmer usw.)
- Stellen Sie das Gerät nicht in schwer zugänglichen Bereichen auf (insbesondere auf Dachböden, in Kellern usw.).
- Das System darf nicht an mobilen Standorten wie Wohnmobilen, auf Kreuzfahrtschiffen oder in Zügen installiert werden.
- Das System sollte so installiert werden, dass es einfach zu bedienen und zu warten ist und die Statusanzeige gut sichtbar ist.
- Achten Sie bei der Installation des Systems in der Garage darauf, dass es nicht in der Durchfahrt steht, um Kollisionen zu vermeiden.
- Stellen Sie das Gerät nicht in der Nähe eines Parkplatzes auf. Siehe Diagramm für die Installationsabstände.

Montageoberfläche

- Das System darf nicht auf einem leicht entzündlichen Untergrund installiert werden.
- Der Untergrund muss außerdem den Anforderungen an die Tragfähigkeit entsprechen. Es wird empfohlen, das System an einer massiven Mauer oder Betonwand zu installieren.
- Die Aufstellfläche muss eben sein und der Aufstellort muss den Anforderungen entsprechen.
- Vor der Installation ist sicherzustellen, dass keine Wasser- oder Stromleitungen im Untergrund verlaufen, die bei Bohrarbeiten getroffen werden könnten.

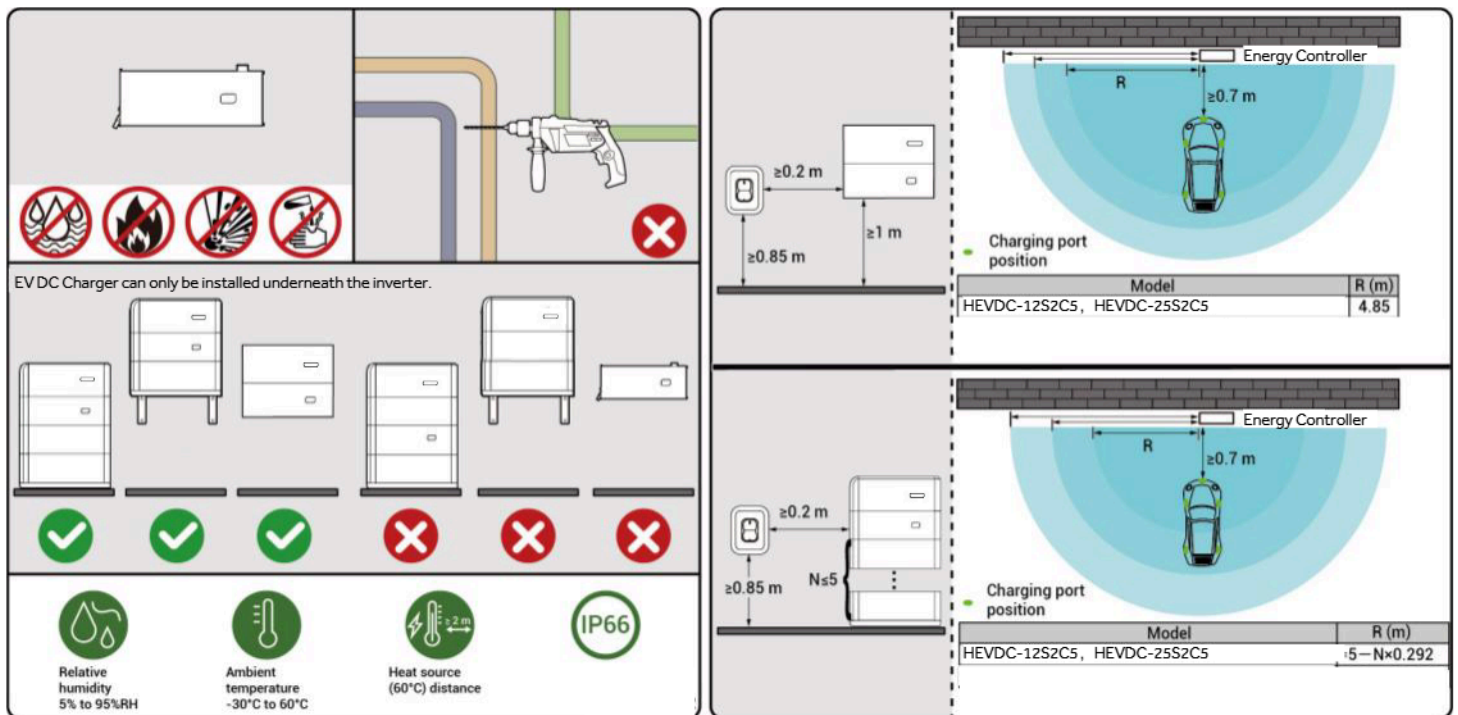

Tipps

- Bei unterschiedlichen Installationsumgebungen kann der tatsächliche Abstand abweichen, und dieses Diagramm dient nur als Referenz.

Kapitel 4 Installation und Anschluss der Geräte

Die Installation und der Anschluss des Systems dürfen nur von zertifizierten Installateuren durchgeführt werden. Weitere Informationen sind der Installationsanleitung zum EV DC Charger zu entnehmen.

Kapitel 5 Bedienung

5.1 LED-Statusanzeige

Der Status des EV DC-Ladegeräts wird durch die DC-Ladegerätanzeige auf der Vorderseite des Wechselrichters angezeigt.

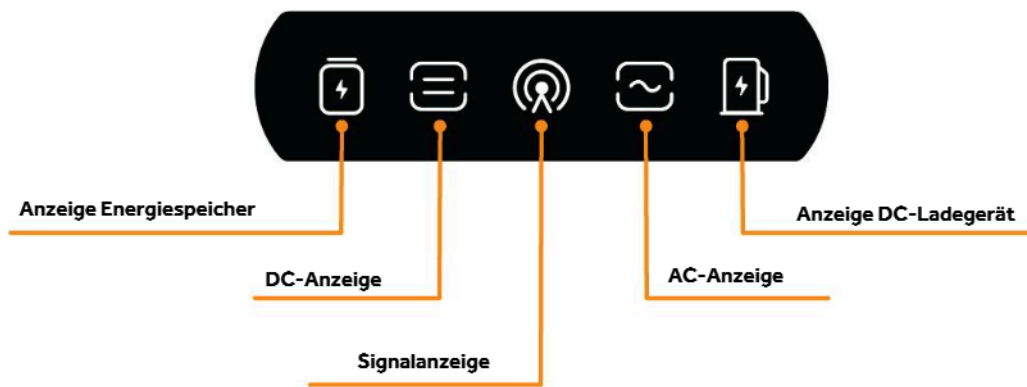

Anzeige	Farbe	Status	Status des EV DC-Ladegeräts
		Aus	Nicht eingeschaltet.
		Leuchtet durchgehend	Eingeschaltet, aber der Ladeanschluss ist nicht mit dem Fahrzeug verbunden.
		Leuchtet durchgehend	<ul style="list-style-type: none"> Der Ladestecker ist mit dem Fahrzeug verbunden. Der Ladevorgang ist abgeschlossen.
		Blinkt	Aufladen.
		Leuchtet durchgehend	Alarmierung.
		Leuchtet durchgehend	Geräteausfall.

5.2 Haier Smart Cube App

1. App herunterladen.

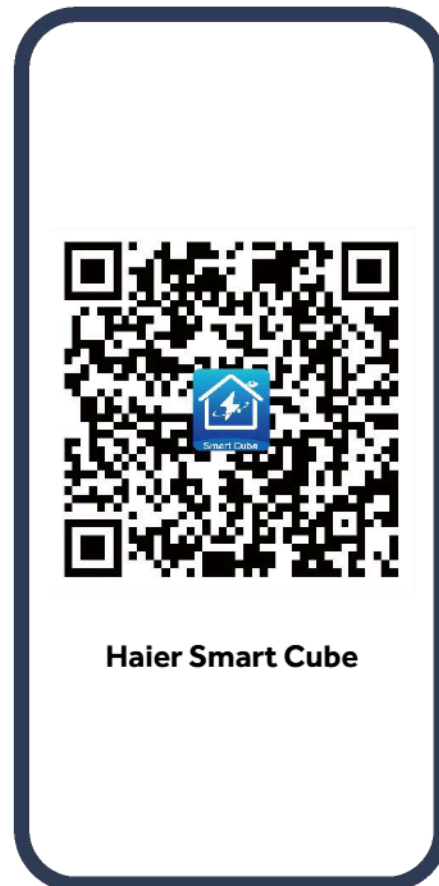

2. Stellen Sie dem Installateur Ihre E-Mail-Adresse für die Anmeldung zur Verfügung.
3. Nach der Anmeldung werden Sie vom Installateur aufgefordert, Ihr Konto zu aktivieren.
4. Überprüfen Sie Ihren Posteingang auf eine von NAHUI Cloud versandte E-Mail, erstellen Sie Ihr Passwort und aktivieren Sie Ihr Konto.
5. Loggen Sie sich in die App ein.

5.3 RFID-Karte einlesen

Gehen Sie zu "Einstellung" → "Ladeeinstellungen" → "Kartenverwaltung" und binden Sie Ihre RFID-Karte.

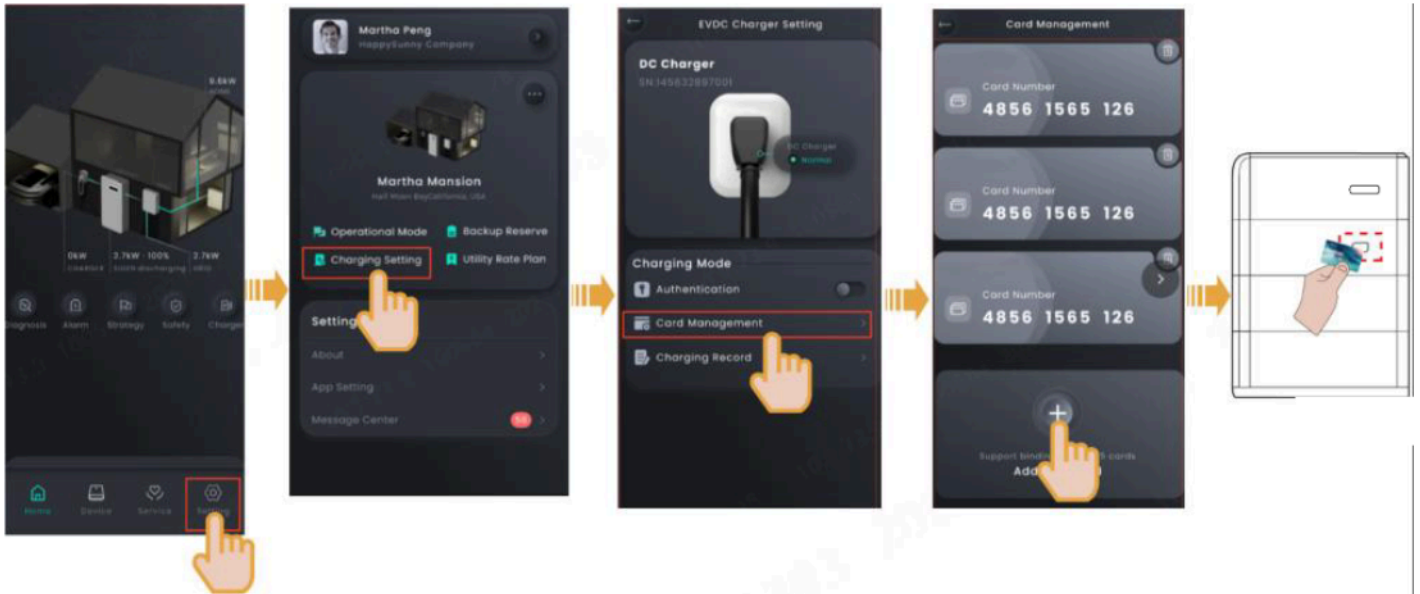

Tipps

Tritt beim Einlesen Ihrer RFID -Karte ein Fehler auf, klicken Sie auf  und löschen Sie die RFID-Karte unter „Kartenverwaltung“.

5.4 Systemnutzung

EV DC Charger unterstützt den App-verwalteten Lademodus, den RFID-Karten-basierten Lademodus und den nicht-authentifizierten Lademodus (Plug and Charge).

VORSICHT

Bevor Sie Ihr Fahrzeug aufladen, lesen Sie bitte sorgfältig die für Ihr Fahrzeug geltenden Vorsichtsmaßnahmen und Anforderungen.

5.4.1 Appgesteuertes oder kartenbasiertes Laden (empfohlen)

1. Stecken Sie den Ladestecker ein.

2. Starten Sie den Ladevorgang.

- **Methode 1: Appgesteuertes Laden**

Starten Sie den Ladevorgang über "Ladegerät" → "Start".

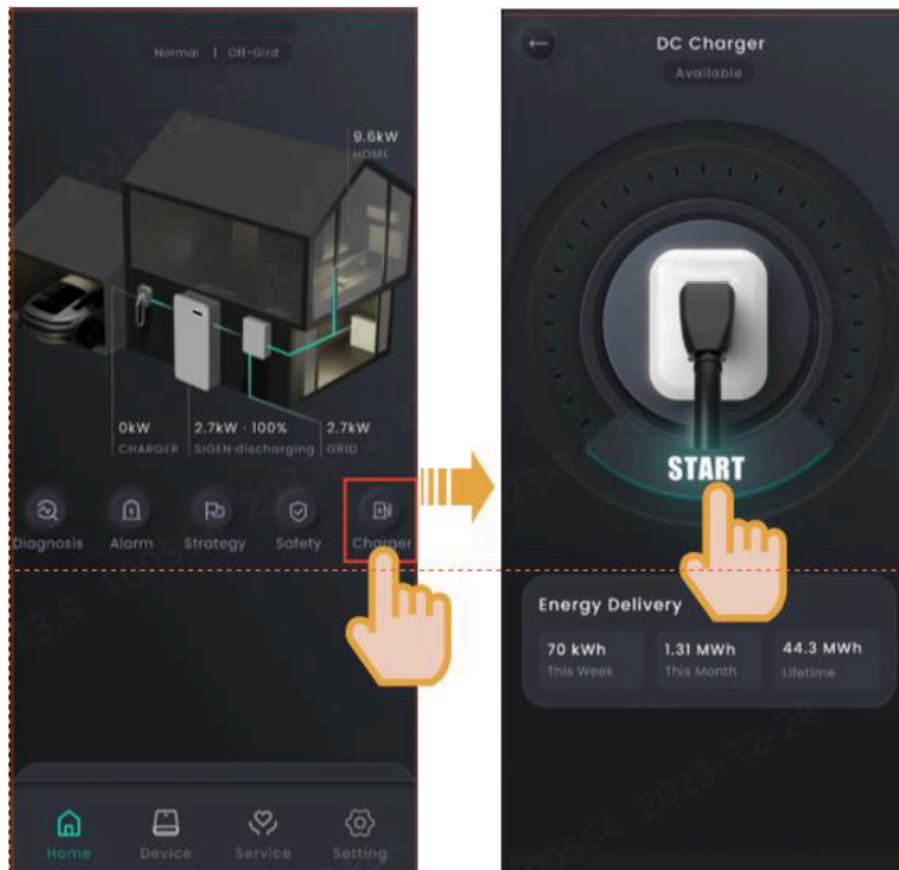

- **Methode 2: RFID-Karten-basiertes Laden**

Ziehen Sie die RFID-Karte durch.

5.4.2 Unauthentifizierter Lademodus

1. Schalten Sie auf der Seite "Einstellung"→"Ladeeinstellung" die "Authentifizierung" aus  .

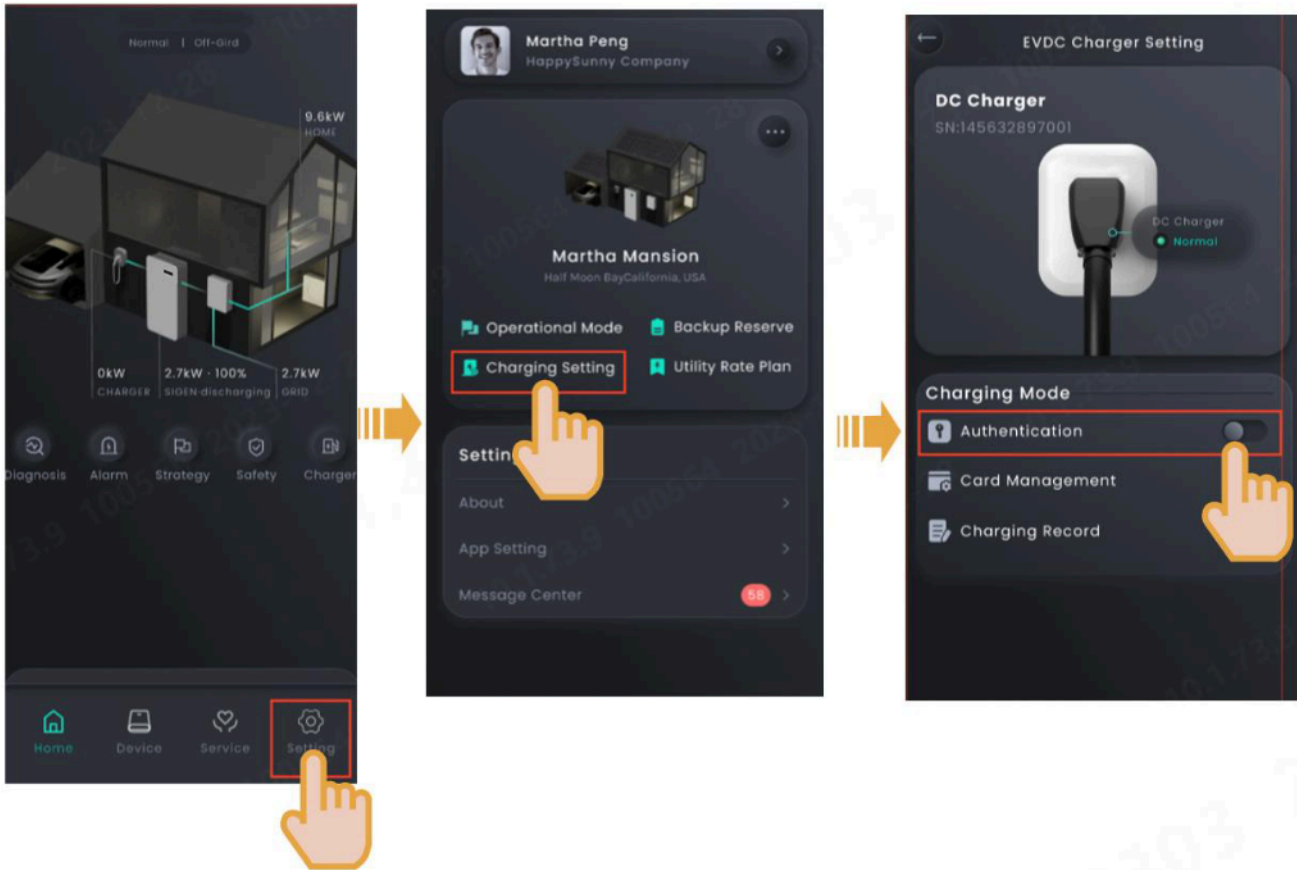

2. Stecken Sie den Ladestecker ein.

Tipps

- Es ist zu beachten, dass bei aktiviertem nicht authentifiziertem Lademodus alle Fahrzeuge dieses Gerät zum Laden verwenden können.

5.4.3 Ladevorgang stoppen

Ladevorgang abgeschlossen

Der Ladevorgang wird automatisch beendet, sobald das Fahrzeug vollständig geladen ist.

Während des Ladevorgangs

Methode 1: Lesen Sie Ihre RFID-Karte ein, um den Ladevorgang zu beenden.

Methode 2: Klicken Sie auf der Startseite auf „STOPP“, um den Ladevorgang zu beenden.

5.5 Sonstige Einstellungen in der Smart Cube App

Weitere Informationen zu den App-Einstellungen sind dem Benutzerhandbuch der Smart Cube App zu entnehmen.

Kapitel 6 Routinewartung

Um eine lange Lebensdauer des Systems zu gewährleisten, wird empfohlen, regelmäßig die in diesem Abschnitt beschriebene Routinewartung durchzuführen.

Inhalt der Inspektion	Prüfungsmethode	Ausschalten erforderlich?	Häufigkeit
Systemreinigung	Das System ist regelmäßig auf Ablagerungen und Verschmutzung zu kontrollieren. Bei Bedarf reinigen. Verwenden Sie dabei keine Utensilien, die einen Stromschlag auslösen oder die Isolierung beschädigen könnten, wie z. B. Drahtbürsten oder feuchte Lappen.	Ja	Alle drei Monate.
Allgemeiner Systembetrieb	Überprüfen Sie das System auf Schäden und Verformungen. Achten Sie auf ungewöhnliche Geräusche während des laufenden Betriebs. Stellen Sie während des Betriebs sicher, dass die Parameter richtig eingestellt sind.	Nein	Alle sechs Monate.

Kapitel 7 Anhang

7.1 Technische Parameter

Für Informationen zu den Systemparametern siehe Produktdatenblätter

Haier



Die offizielle website NAHUI



Haier Smart Cube

Qingdao Nahui Intelligent Technology Co., Ltd.

📍 Raum 205-2, Gebäude 4, Nr. 7 Keji erste Straße, Büro in der Aoshanwei-Straße, Bezirk Jimo, Stadt Qingdao,
Provinz Shandong, Volksrepublik China

🌐 www.eur.nahui-newenergy.com

20240509_V1.0